

Рекомендации по хранению абразивных лент

С лентами необходимо обращаться осторожно, чтобы они не помялись, не порвались или не повредились края лент (что особенно важно ввиду того, что в станках используется инфракрасный датчик, отслеживающий положение ленты по её краю).

Неподходящие условия для хранения могут привести к плохой производительности ленты и неблагоприятно повлиять на срок ее службы.

Ленты должны храниться либо в заводской упаковке, либо в подвешенном состоянии при температуре окружающего воздуха от +18 до +22 °С и относительной влажности от 45 до 65 %. Более высокая или наоборот более низкая относительная влажность воздуха приведет к деформации лент.

Если температурные условия при хранении значительно отличаются от условий на рабочем месте, то на 1 – 2 дня перед использованием необходимо вывесить ленту (как показано на рисунке) вблизи станка. Новые ленты также желательно перед использованием вывешивать так, как показано на рисунке за 1-2 дня до использования.

Схема приспособления для хранения абразивных лент.

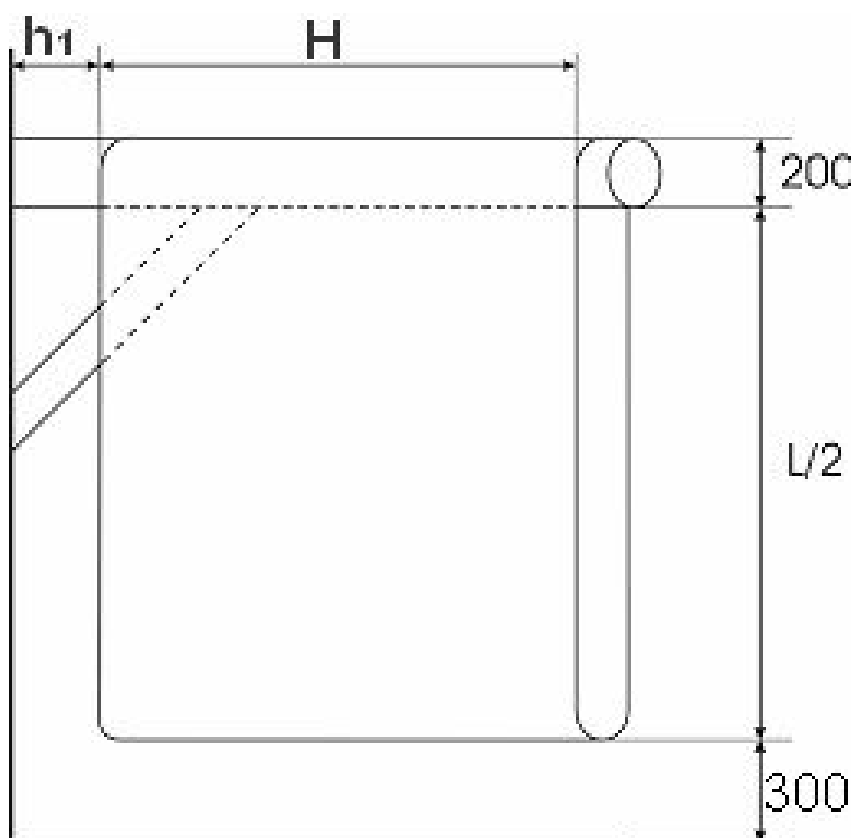

h1 - расстояние от стены (=150мм)

H - ширина ленты

L - длина ленты